



Automobile Club d'Italia

COMMISSIONE SPORTIVA AUTOMOBILISTICA ITALIANA

**SCHEDA D'OMOLOGAZIONE
FRENO MECCANICO cl. 60 cc. Minikart E Babykart**

Form. OF60

N. OMOL.
2/FM/09

Costruttore	BIREL s.p.a.
Marca	FREE LINE
Modello	M 20x2
Tipo	MECCANICO
N. Omologazione CSAI	

La presente scheda d'omologazione riproduce descrizioni, foto, illustrazioni e dimensioni dell'impianto frenante al momento dell'omologazione. L'impianto frenante deve rimanere originale di fabbrica, qualsiasi tipo di lavorazione atta a modificarne l'originalità è VIETATA

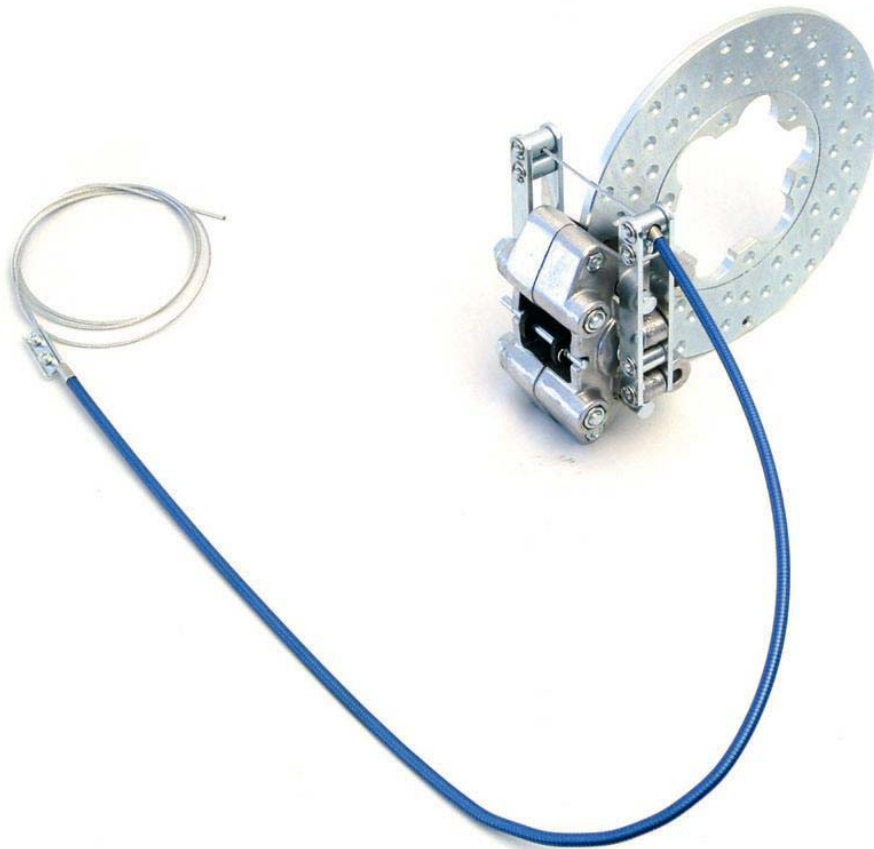

**FOTO DEL SISTEMA FRENANTE COMPLETO PRESENTATO ALL'ATTO
DELL'OMOLOGAZIONE**

Firma e timbro della CSAI



Glauco

Firma e timbro del Costruttore

birel s.p.a.
SALA OSCAR
IL PRESIDENTE

DESCRIZIONE DEI PARTICOLARI E LISTA DEI RICAMBI

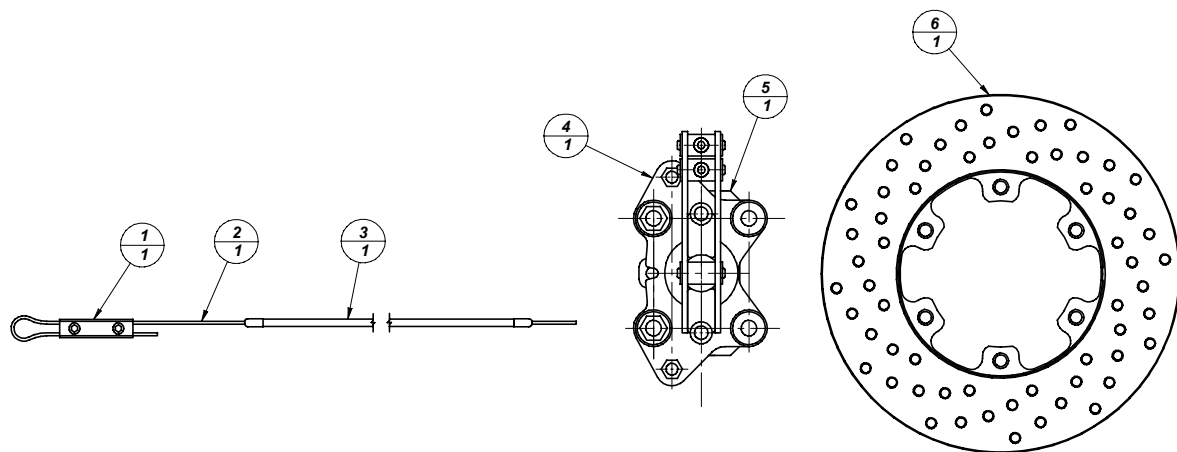

LISTA DEI RICAMBI E LORO DESCRIZIONE

1. 8100.00.03	MORSETTO DUPLEX
2. 8000.00.02	CAVO COMANDO 2
3. 6950.00.02-BL	CONF. GUAINA FRENO
4. 10.2687.00	PINZA FRENO POSTERIORE M 20x2
5. 10.0890.00	PASTIGLIA FRENO POST. 90x16
6. 3634.08.01	DISCO POST. FISSO F 80x200x6 G

FOTO DEL DISCO



FOTO DELLA PINZA



DIMENSIONI DEL DISCO E DEI SUOI ELEMENTI

		TOLLERANZE (+/-)
SPESSORE	mm. 6	mm. 1,00
DIAMETRO ESTERNO	mm. 200	mm. 1,00
DIAMETRO DI UTILIZZO DELLE PASTICCHE	mm. 156	mm. 3,00
SPESSORE DELLA PASTICCA	mm. 16	
LARGHEZZA TOTALE DELLA PASTICCA	mm. 90,3	mm. 1,00
LARGHEZZA DEL FERODO	mm. 88	mm. 1,00

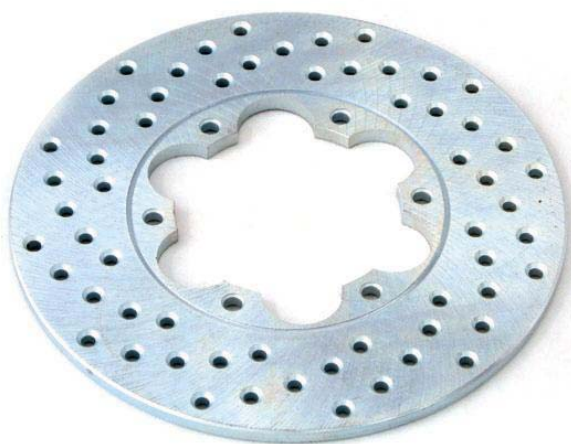
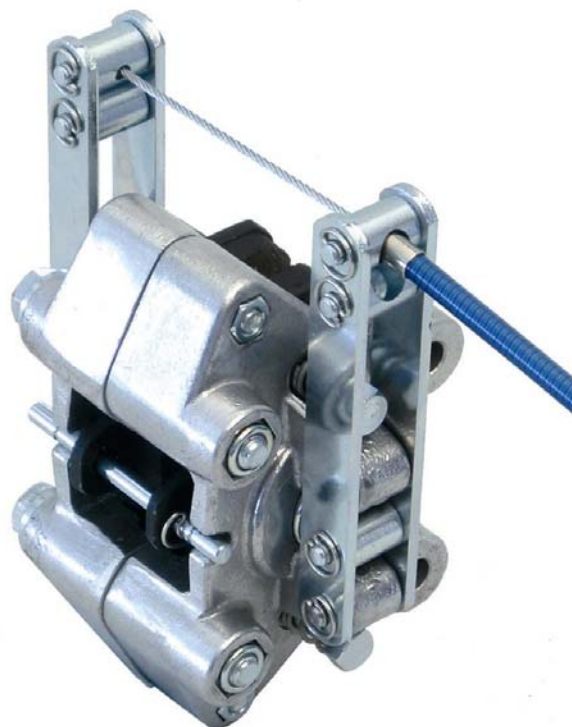
Tutti gli elementi dell'impianto frenante devono riportare il numero di omologazione assegnato